

## 製品仕様書

形 式 EUDPMF-300A UHU	モータ・ダンパー [耐熱型] [900°C] ダンパー・モーター式	材 質 SUS
------------------------	--------------------------------------	------------

### ダンパー部仕様

No	部品名称	材質	仕 様	No	部品名称	材質	仕 様
1	本体(ケーシング)	SUS310S	5. 0t	11	耐熱板	PGX-595	Pt=10t
2	羽根	SUS310S	8. 0t	12	駆動部取付板	SS400	4. 5t
3	軸	SUS304	φ 25	13			
4	羽根受け	SUS310S	FB5 × 10	14			
5	フランジ	SUS304	12t	15			
6	スタフingボックス	SUS304	EGS-25US セラミックス	16			
7	グランドパッキン	#6315CH	□6. 4 × 3T	17			
8	軸受	セラミックス	F-20525CS	18			
9	耐熱カップリング	PGX-595	C-1002525-3H	19			
10	軸受取付架台	SUS304	4. 5t	20			

### 外径図

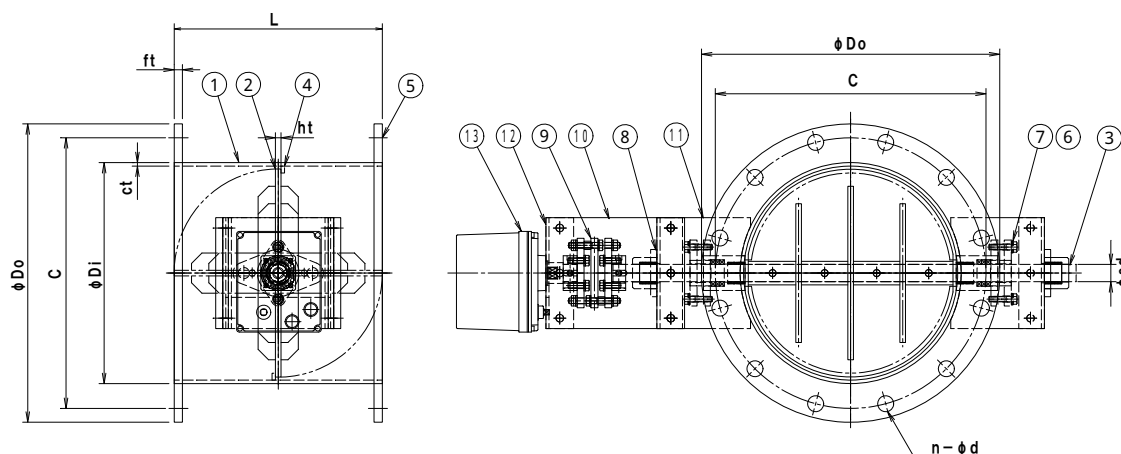

### 駆動部仕様

No	部品名称	形式・仕様	備 考
a	ダンパー・モーター	AE1-120 [ON-OFF] AC-100/200V AEX-120 [比例制御] AC-100/200V	
b	接続ケーブル		

電源電圧 : AC-100/200V  
 定格負荷 : 19VA (9. 5VA)  
 トルク : 12Nm  
 開度スパン : 90°  
 開閉時間 : 10/8. 5秒 (30/25秒)  
 入力信号 : ON-OFF/比例4~20mA(1~5V)  
 開度信号 :

分解能 : 0. 2%(比例制御)  
 使用温度 : -20°C~55°C  
 電氣的寿命 : 10万回  
 機械的寿命 : 10万回

#### ●注意

1. 相フランジは付属しません。
2. 静圧 2. 0KPa
3. 耐熱温度 : -10~900°C
4. 焼鈍・酸洗い無し